



MANUAL DEL UTILIZADOR/INSTALADOR



00. CONTENIDO





ÍNDICE

01. INFORMACION DE SEGURIDAD	
REGLAS A SEGUIR	1B
02. EL ENVASE	
DENTRO DEL ENVASE	3A
03. EL AUTOMATISMO	
DIMENSIONES	3B
CARACTERÍSTICAS TÉCNICAS	3B
04. INSTALACIÓN	
DESBLOQUEO DE EMERGENCIA	4A
DESBLOQUEO EXTERNO	4A
COTAS DE INSTALACIÓN	4B
INSTALACIÓN DE LOS SOPORTES	4B
INSTALACIÓN DO AUTOMATISMO	5A
INSTALACIÓN DEL AUTOMATISMO	5A
REGULACIÓN DE LOS MICROS	5B
05. RESOLUCIÓN DE AVERÍAS	
INSTRUCCIONES PARA CONSUMIDORES FINALES	6A
INSTRUCCIONES PARA TÉCNICOS ESPECIALIZADOS	6B
06. TEST DE COMPONENTES	
MOTOR DE 230Vac	7A
MOTOR DE 24Vdc	7B
07. ESQUEMA DE CONEXIONES	
MOTOR A 230V/110V (MC2)	8A
MOTOR A 24V (MC11)	9B

01. INFORMACION DE SEGURIDAD

REGLAS A SEGUIR

ATENCIÓN:

	Este producto está certificado en consonancia con las normas de seguridad de la Comunidad Europea (CE).
	Este producto está en conformidad con la Directiva 2011/65/UE del Parlamento Europeo y del Consejo, de 8 de Junio de 2011, relativa a la restricción del uso de determinadas sustancias peligrosas en equipamientos eléctricos y electrónicos.
	(Aplicable en países con sistemas de reciclaje). Esta marcación indica que el producto y accesorios electrónicos (p.ej. cargador, cable USB, equipos electrónicos, mandos, etc.) no deben ser descartados como otros residuos domésticos en el final de su vida útil. Para evitar posibles daños al ambiente o a la salud humana decurrentes de la eliminación descontrolada de residuos, separe estos ítems de otros tipos de residuos y recíclelos de forma responsable para promover la reutilización sostenible de los recursos materiales. Los usuarios domésticos deben entrar en contacto con el revendedor donde adquirieron este producto o con la Agencia del Ambiente Nacional para obtener detalles sobre donde y como pueden llevar esos ítems para una reciclaje medioambiental segura. Los usuarios empresariales deben contactar su proveedor y verificar los términos y condiciones del contrato de compraventa. Este producto y sus accesorios electrónicos no deben ser mezclados con otros residuos comerciales para basura.
	Esta marcación indica que el producto y accesorios electrónicos (p.ej. cargador, cable USB, aparatos electrónicos, mandos, etc.), son passibles de descargas eléctricas, por el contacto directo o indirecto con electricidad. Sea prudente al manejar el producto y respete todas las normas de seguridad indicadas en este manual.

01. INFORMACION DE SEGURIDAD

REGLAS A SEGUIR

- Es importante para su seguridad que se sigan estas instrucciones.
- Guarde estas instrucciones en un lugar seguro para futura referencia.
- **ELECTROCELOS S.A** no se hace responsable por el uso incorrecto del producto, o por el uso para el cual no fue diseñado.
- **ELECTROCELOS S.A** no se responsabiliza si las normas de seguridad no se respetaran en la instalación de los equipos al ser automatizado, o por cualquier deformación que puede ocurrir al mismo.
- **ELECTROCELOS S.A** no se responsabiliza de la inseguridad y el mal funcionamiento del producto cuando se utilizan componentes que no sean vendidos por la misma.
- Este producto está diseñado y fabricado exclusivamente para el uso indicado en este manual.
- Cualquier otro uso que no el expresamente indicado puede dañar el producto y/o puede causar daños físicos y materiales, además de invalidar la garantía.
- No haga ninguna alteración a los componentes del motor y/o sus accesorios.
- Mantenga los mandos fuera del alcance de los niños, de modo a evitar que el automatismo trabaje accidentalmente.
- El utilizador no deberá, en circunstancia ninguna, intentar reparar o afinar el automatismo, debiendo para ese efecto llamar un técnico calificado.
- El instalador deberá tener conocimientos profesionales certificados a nivel de montajes mecánicos en puertas, portones y programaciones de centrales. Deberá también ser capaz de realizar conexiones eléctricas cumpliendo todas las normas aplicables.
- El instalador debe informar al cliente de cómo manipular el producto en caso de emergencia y providenciar el manual del mismo.
- Este aparato puede ser utilizado por niños con ocho o más años de edad y personas con las capacidades físicas, sensoriales o mentales reducidas, o por personas sin experiencia o conocimientos se a él fue dada supervisión o instrucciones en lo que respeta al uso del aparato de una manera segura y comprendido los peligros envueltos. Los niños no deben jugar con el aparato. La limpieza y mantenimiento por el usuario no deben ser efectuadas por niños sin supervisión.
- Automatismo alimentado a muy baja tensión de seguridad, con placa electrónica / central electrónica / unidad de control. **(24 Vdc)**
- El instalador, antes de efectuar el montaje, tiene que verificar si el intervalo de temperatura indicado en el automatismo es adecuado para la ubicación de la instalación.

01. INFORMACION DE SEGURIDAD

REGLAS A SEGUIR

- El instalador, antes de efectuar el montaje, tiene que verificar si el equipo a automatizar está en buenas condiciones mecánicas, correctamente equilibrado y se abre y cierra adecuadamente.
- En caso de que el automatismo sea para instalar a una cuota superior a 2,5m por encima del nivel del suelo o otro nivel de acceso, deberán ser seguidas las prescripciones mínimas de seguridad y de salud para la utilización por los trabajadores de equipos de trabajo en el trabajo de la Directiva 2009 / 104 / CE del Parlamento Europeo y del Consejo, de 16 de Septiembre de 2009.
- En el caso del equipo donde será instalado el automatismo tener puerta peatonal, tener en cuenta que la misma deberá estar cerrada al accionar el automatismo.
- Después de la instalación, asegúrese de que el mecanismo está adecuadamente ajustado y de que el sistema de protección y cualquier desbloqueador manual funciona correctamente.
- Con el fin de proteger los cables eléctricos contra los esfuerzos mecánicos, debe utilizar canalización para los hilos eléctricos, esencialmente en el cable de la alimentación.
- En el momento de la programación del mando en la central, debe tener especial atención en tocar solamente en el lugar destinado a ese propósito. Al no obedecer a esta indicación, correrá el riesgo de descarga eléctrica.

02. EL ENVASE

DENTRO DEL ENVASE

Elementos en el envase de 2 motores:

- 01 • 02 motores articulados
- 02a • 01 brazo articulado derecho
- 02b • 01 brazo articulado izquierdo
- 03 • 02 mandos de 4 canales
- 04 • 02 soportes frontales
- 05 • 02 soportes del motor
- 06 • 02 llaves de desbloqueo
- 07 • 01 juego de fotocélulas
- 08 • 01 manual del utilizador

Elementos en el envase de 1 motor:

- 01 • 01 motor articulado
- 02 • 01 brazo articulado derecho/izquierdo
- 03 • 02 mandos de 4 canales
- 04 • 01 soporte frontal
- 05 • 01 soporte del motor
- 06 • 01 llave de desbloqueo
- 07 • 01 juego de fotocélulas
- 08 • 01 manual del utilizador

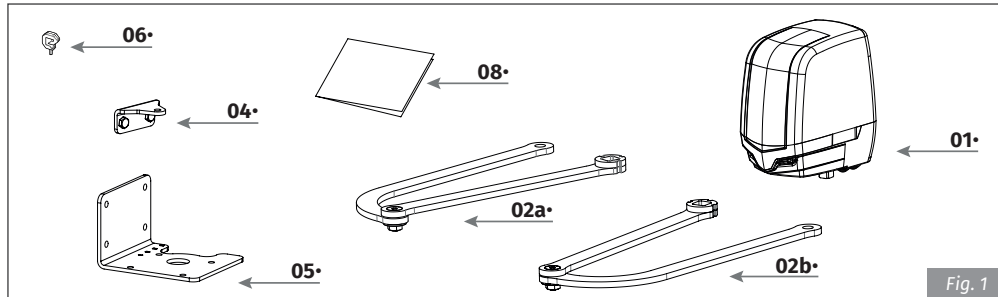

Fig. 1

Componentes del kit:



Fig. 2

Envase del kit:

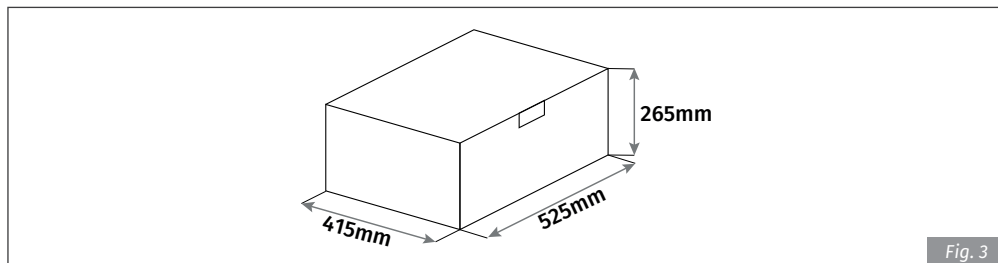

Fig. 3

03. EL AUTOMATISMO

DIMENSIONES

Las dimensiones del automatismo **TELICA** son las siguientes:

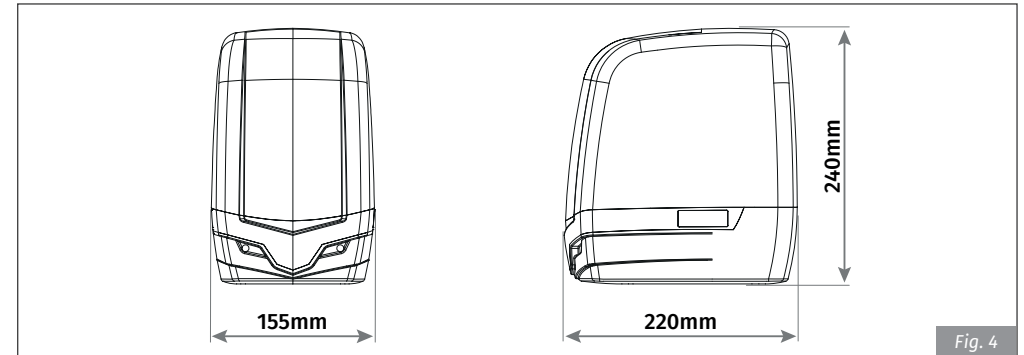

Fig. 4

CARACTERÍSTICAS TÉCNICAS

	24Vdc	230Vac
• Alimentación	24Vdc	230Vac
• Potencia	220W	380W
• Fuerza	200 Nm	200 Nm
• Frecuencia de trabajo	Uso Intensivo	50 %
• Condensador	-	12,5 µF
• Nivel de protección	IP53	IP53
• Ruido	LpA <= 50dB (A)	LpA <= 50dB (A)
• Protección Térmica	-	120° C
• Temperatura de funcionamiento	-25° C a 55° C	-25° C a 55° C
• RPM	1,30 RPM	1,10 RPM



Este automatismo es indicado para hojas hasta 2,5 metros de anchura. Para hojas con anchura superior a 2,50 metros, recomendamos el uso de cerradura eléctrica.

04. INSTALACIÓN

DESBLOQUEO DE EMERGENCIA



Lo desbloqueo de emergencia sólo debe ser usado en caso de emergencia, fallo eléctrico o avería.

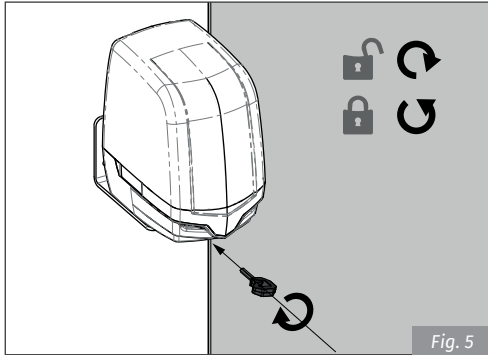

Para desbloquear...
inserte la llave de desbloqueo en el agujero frontal del automatismo y gírela en el sentido horario entre 4 a 5 veces hasta sentir un límite.

Para bloquear...
gire la llave en el sentido contrario hasta sentir un obstáculo.

DESBLOQUEO EXTERNO



El kit del ejemplo de abajo no está incluido en el **Kit TELICA**.

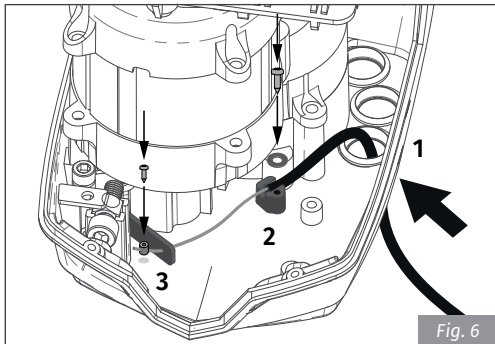

- 1 • Pase el cable para el interior del **TELICA** a través del prensaestopas.
- 2 • Posicione la camisa del cable en el local indicado y fíjelo con una arandela y un perno.
- 3 • Pase el cable de acero a través de la perforación de la patilla y fíjelo con uno cierra cables. Corte el exceso.

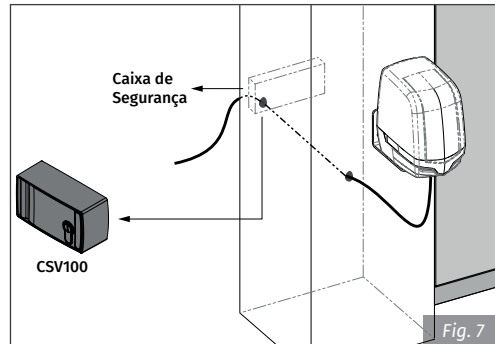

El cable podrá después ser conectado a una caja de seguridad como en la **fig. 7** para permitir lo desbloqueo externo.

04. INSTALACIÓN

CUOTAS DE INSTALACIÓN

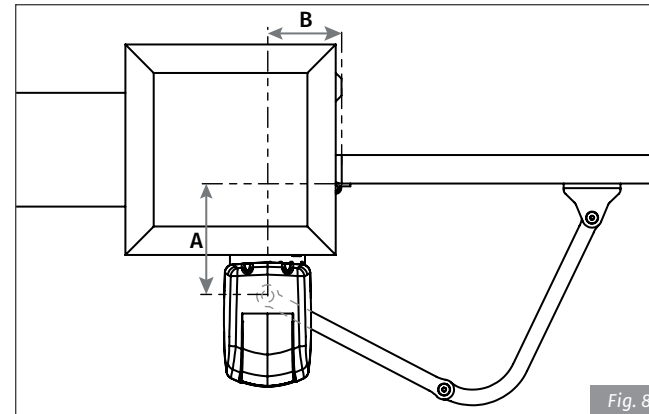

• La tabla de abajo indica la medida que la cota **B** debe tener en función de la medida de la cota **A**.

CUOTA A	CUOTA B
máx. 350 mm	170 a 210 mm
300 mm	120 a 220 mm
250 mm	110 a 250 mm
200 mm	100 a 250 mm
150 mm	100 a 250 mm
mín. 100 mm	100 a 270 mm

COTA A • Distancia vertical entre el centro de la bisagra y el centro del eje del motor.

COTA B • Distancia horizontal entre el centro de la bisagra y el centro del eje del motor.

INSTALACIÓN DE LOS SOPORTES

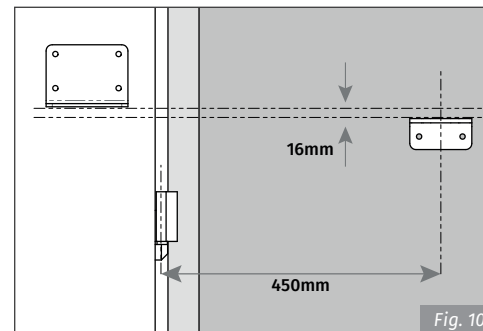
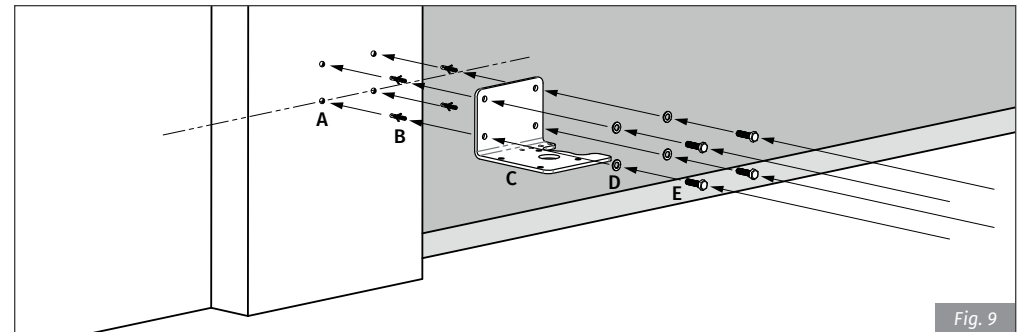

- 1 • Haga agujeros para los tacos de los pernos M8.
 - Debe usar fijación apropiada para el tipo de superficie donde irá a fijar el automatismo.
 - 2 • Coloque los tacos en los agujeros, coloque la chapa en la pared y fíjela con los pernos adecuados.
 - 3 • Fíje lo soporte frontal a la hoja del portón, siguiendo las dimensiones de la **Fig 10**.
- A 450mm de la bisagra y 19mm abajo del soporte del automatismo.



Utilice pernos M8 para la fijación de los soportes.

04. INSTALACIÓN

INSTALACIÓN DEL AUTOMATISMO

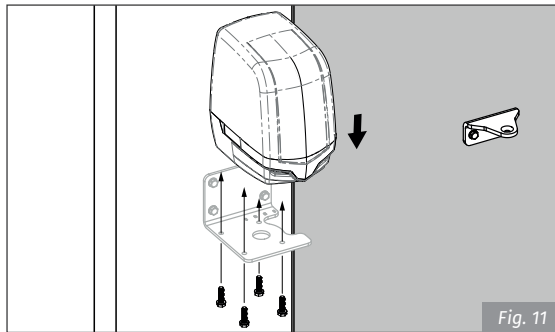

1 • Encaje el motor en la chapa de soporte y fíjelo con pernos M8 suministrados.

INSTALACIÓN DE LOS BRAZOS

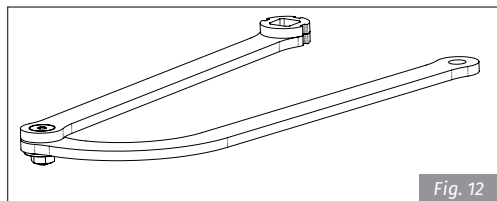

Los brazos son suministrados ya montados.

• Si instala sólo un motor y el brazo no esté en la posición correcta, puede cambiarlo fácilmente de dirección siguiendo las indicaciones en la imagen Fig 11.

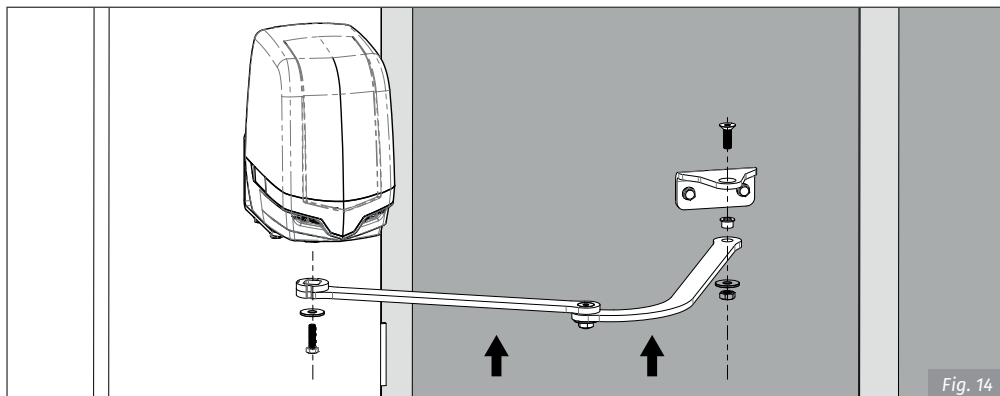
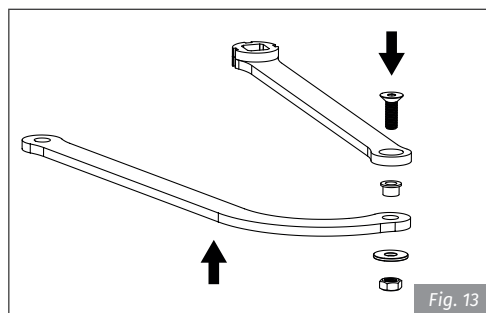

1 • Inserte el agujero cuadrado en el eje de salida del motor y apriete con anilha y perno M10x20 suministrado. 2 • Monte la otra punta del brazo por bajo del soporte del portón y fije con perno, casquillo, anillo y hembra.

04. INSTALACIÓN

REGULACIÓN DE LOS MICROS

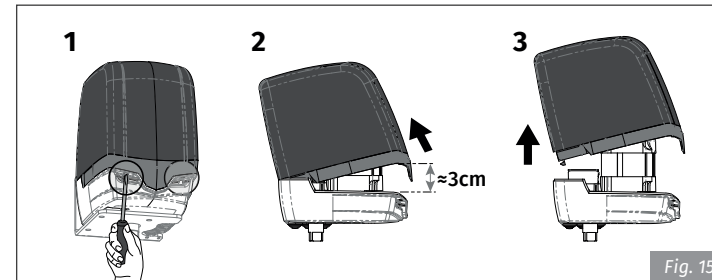

Retire la tapa del automatismo. Para eso afloje los dos pernos frontales, incline ligeramente la tapa para detrás y tire para arriba.

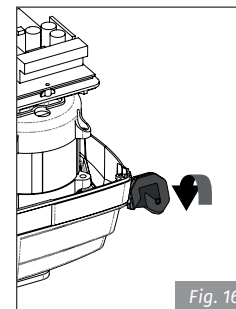

1 • Desbloquee el automatismo y abra la hoja del portón hasta a la posición deseada.

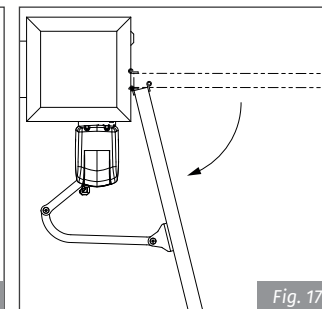

2 • Afloje (A) el perno del anillo de apertura, y girelo (B) hasta oír un *clíc* del micro.

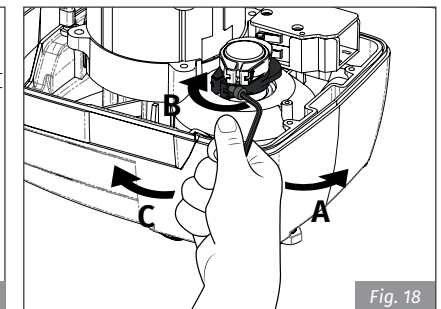

3 • Apriete el perno (C) del anillo para lo bloquear en esa posición.

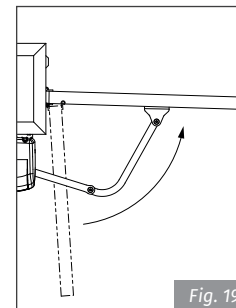

4 • Cierre la hoja del portón, afloje (A) y ruéde (B) el anillo de cierre hasta hacer un *clíc* en el micro correspondiente. Vuelva a apretar (C) el perno del anillo.

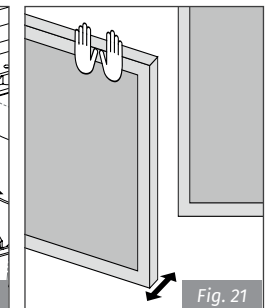
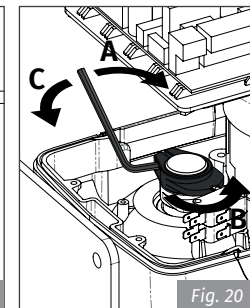

5 • Pruebe manualmente la apertura y cierre el portón, para garantizar que los micros son activados en el lugar correcto. 6 • Cuando los micros estén regulados, vuelva a bloquear el automatismo.

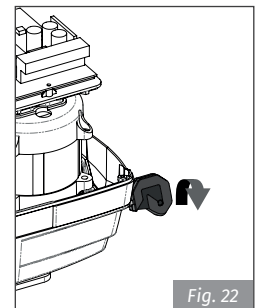

Tras concluir la instalación, haga todas las conexiones eléctricas y coloque la tapa.

05. RESOLUCIÓN DE AVERIAS

INSTRUCCIONES PARA CONSUMIDORES FINALES

INSTRUCCIONES PARA TÉCNICOS ESPECIALIZADOS

Anomalía	Procedimiento	Comportamiento	Procedimiento II	Descubrir origen del problema
• Motor no funciona	• Compruebe si tiene alimentación a 230Vac/24Vdc conectada al automatismo y si esta está funcionando correctamente.	• Continúa sin funcionar	• Consulte un técnico especializado MOTORLINE .	<ol style="list-style-type: none"> 1 • Abra la central y verifique se tiene alimentación a 230Vac/24Vdc; 2 • Compruebe los fusibles de entrada de la central; 3 • Desconecte el motor de la central y pruébelo conectado directamente a una fuente externa de alimentación para descubrir si este está averiado (ver página 7A). 4 • Si el motor funciona, el problema estará en la central. Retírela y envíe para los servicios técnicos MOTORLINE para diagnóstico; 5 • Si el motor no funciona, retírelo del local de instalación y envíe para los servicios técnicos MOTORLINE para diagnóstico.
• Motor no se mueve pero hace ruido	• Desbloquee el motor y mueva el portón manualmente para verificar se existen problemas mecánicos en el portón.	Encontró problemas?	• Consulte un técnico especializado en portones.	1 • Compruebe todos los ejes y sistemas de movimiento asociados al portón y a los automatismos (clavijas, bisagras, etc) para descubrir cuál es el problema.
		• El portón se mueve fácilmente?	• Consulte un técnico especializado MOTORLINE .	<ol style="list-style-type: none"> 1 • Desconecte el motor de la central y pruébelo conectado directamente a una fuente externa de alimentación para descubrir si este está averiado (ver página 7A). 2 • Si el motor funciona, el problema está en la central. Retírela y envíe para los servicios técnicos MOTORLINE para diagnóstico; 3 • Si el motor no funciona, retírelo y envíe para los servicios técnicos MOTORLINE para diagnóstico.
• Motor abre pero no cierra	• Desbloquee el motor y mueva el portón manualmente para la posición de cerrado. Bloquee nuevamente lo(s) motor(es). Desconecte el cuadro general por 5 segundos, y vuelva a conectar. Dé orden de apertura con el mando.	• Portón abrió pero no cerró.	<ol style="list-style-type: none"> 1 • Verifique se tiene algún obstáculo enfrente de las fotocélulas; 2 • Verifique si alguno de los dispositivos de control (selector de llave, botonera, videoportero, etc) del portón están activados y envían señal permanente a la central; 3 • Consulte un técnico especializado MOTORLINE. 	<p>Todas las centrales MOTORLINE poseen LEDs que permiten fácilmente concluir cuáles los dispositivos con anomalías. Todos los LEDs de los dispositivos de seguridad (DS) en situaciones normales permanecen encendidos. Todos los LEDs de circuitos "START" en situaciones normales permanecen apagados. Si los LEDs de los dispositivos no están todos encendidos, existe alguna avería en los sistemas de seguridad (fotocélulas, bandas de seguridad). Si los LEDs "START" están encendidos, existe algún dispositivo de emisión de mandos a emitir un señal permanente.</p> <p>A) SISTEMAS DE SEGURIDAD:</p> <ol style="list-style-type: none"> 1 • Cierre con un puente todos los sistemas de seguridad de la central (debe consultar el manual de la central en cuestión). Si el automatismo comience a trabajar normalmente, analice cual el dispositivo problemático 2 • Retire un puente de cada vez hasta descubrir cual el dispositivo con avería. 3 • Cambie ese dispositivo por un funcional, y verifique si el automatismo funciona correctamente con todos los otros dispositivos. Si encontró más algún defectuoso, siga los mismos pasos hasta descubrir todos los problemas. <p>B) SISTEMAS DE START:</p> <ol style="list-style-type: none"> 1 • Desconecte todos los hilos conectados al conector START (PUL y PED). 2 • Si el LED se ha apagado, intente volver a conectar un dispositivo de cada vez hasta descubrir cual el dispositivo averiado. <p>NOTA: Si los procedimientos descritos en las líneas A) y B) no resultan, retire la central y envíe para los servicios técnicos MOTORLINE para diagnóstico;</p>
• Motor no hace recorrido completo	• Desbloquee el motor y mueva el portón manualmente para verificar se existen problemas mecánicos en el portón.	Encontró problemas?	• Consulte un técnico especializado en portones.	1 • Verifique todos los ejes y sistemas de movimiento asociados al portón y a los automatismos (clavijas, bisagras, etc) para descubrir cuál es el problema.
		• El portón se mueve fácilmente?	• Consulte un técnico especializado MOTORLINE .	<ol style="list-style-type: none"> 1 • Verifique si los micros del fin-de-carrera están ajustados para el recorrido pretendido. 2 • Desconecte el motor de la central y pruébelo conectado directamente a una fuente externa de alimentación para descubrir si este está averiado (ver página 7A). 3 • Si lo motor no funciona, retírelo y envíe para los servicios técnicos MOTORLINE para diagnóstico. 4 • Si el motor funciona y mueve bien el portón en todo lo recorrido con la máxima fuerza, el problema está en la central. 5 • Si esto no funcionar, debe retirar la central y enviarla para los servicios MOTORLINE para diagnóstico. <p>NOTA: El ajuste de la fuerza de la central, debe ser suficiente para abrir y cerrar el portón sin que este pare, pero que con un pequeño esfuerzo de una persona lo consiga parar. En caso de fallo de los sistemas de seguridad, el portón nunca puede causar daños físicos a los obstáculos (vehículos, personas, etc).</p>

06. TEST DE COMPONENTES

MOTOR DE 230Vac

Para detectar si el fallo está en la central o en el motor, en ocasiones es necesario realizar pruebas con conexión directa a una fuente de alimentación de 230Vac.

Para esto, es necesario intercalar un condensador en la conexión para que el automatismo pueda funcionar (debe comprobar el tipo de condensador que utiliza en el manual del producto). En el esquema abajo muestra como debe ser hachas estas conexiones, y cómo intercalar los distintos cables de los componentes.



NOTAS:

- Para efectuar las pruebas no es necesario retirar el automatismo del local donde se encuentra instalado, de esta forma podrá comprobar si el automatismo conectado directamente a la red eléctrica puede funcionar correctamente.
- Debe utilizar un nuevo condensador durante esta prueba para asegurarse de que el problema no está en el condensador.

- 1 • Conectar los cables de alimentación a la terminal, como se muestra abajo.
- 2 • Conectar los cables del automatismo en los terminales, intercalando un condensador en los cables de apertura y cierre.
- 3 • Después de estas conexiones, conectarse a una toma de corriente de 230Vac, dependiendo de la prueba del motor/central.

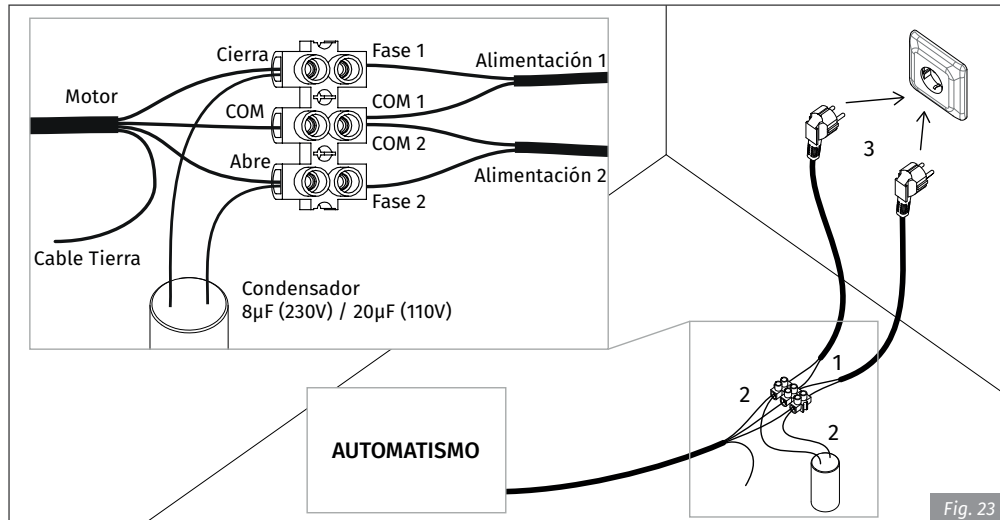

Fig. 23



Todos los test deben ser efectuados por técnicos especializados debido al gran peligro relacionado con la mala utilización de sistemas eléctricos!

06. TEST DE COMPONENTES

MOTOR A 24Vdc

Para detectar qué componentes tienen un problema en una instalación del automatismo modelo **TELI-CA 24Vac**, a veces es necesario llevar a cabo pruebas con conexión directa a una fuente de alimentación externa (batería de 24Vac).

En el siguiente esquema abajo se muestra la forma en que debe realizarse esta conexión.



NOTAS:

- Para llevar a cabo las pruebas no es necesario retirar el automatismo de la ubicación en donde está instalado, porque de esta manera se puede realizar el automatismo conectado directamente a la batería externa y puede funcionar correctamente.
- Una vez que conecte los cables a una batería de 24V, el motor debe trabajar para uno de los sentidos. Para probar el movimiento inverso, cambiar la posición de los cables conectados a la batería.

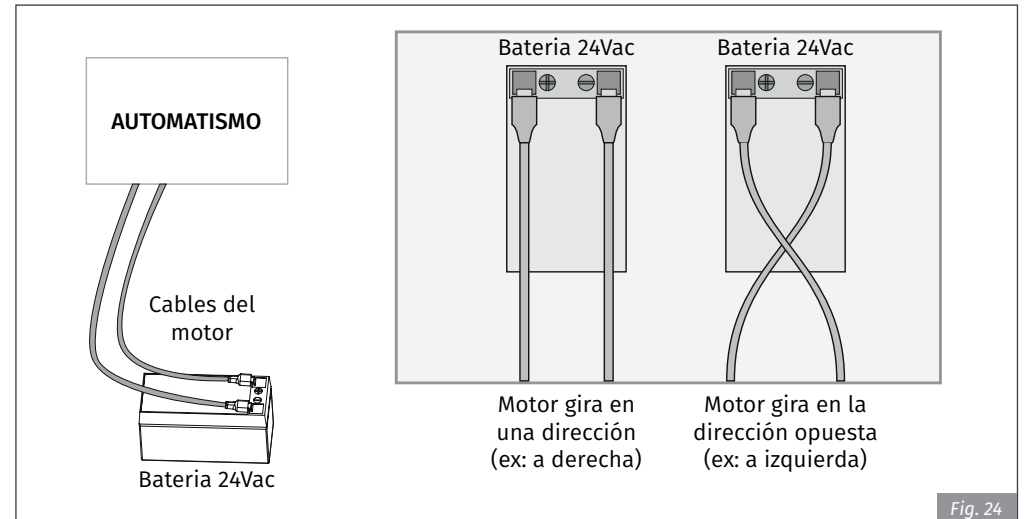

Fig. 24



Todos los test deben ser efectuados por técnicos especializados debido al gran peligro relacionado con la mala utilización de sistemas eléctricos!

07. ESQUEMA DE CONEXIONES

MOTOR A 230V/110V (MC2)

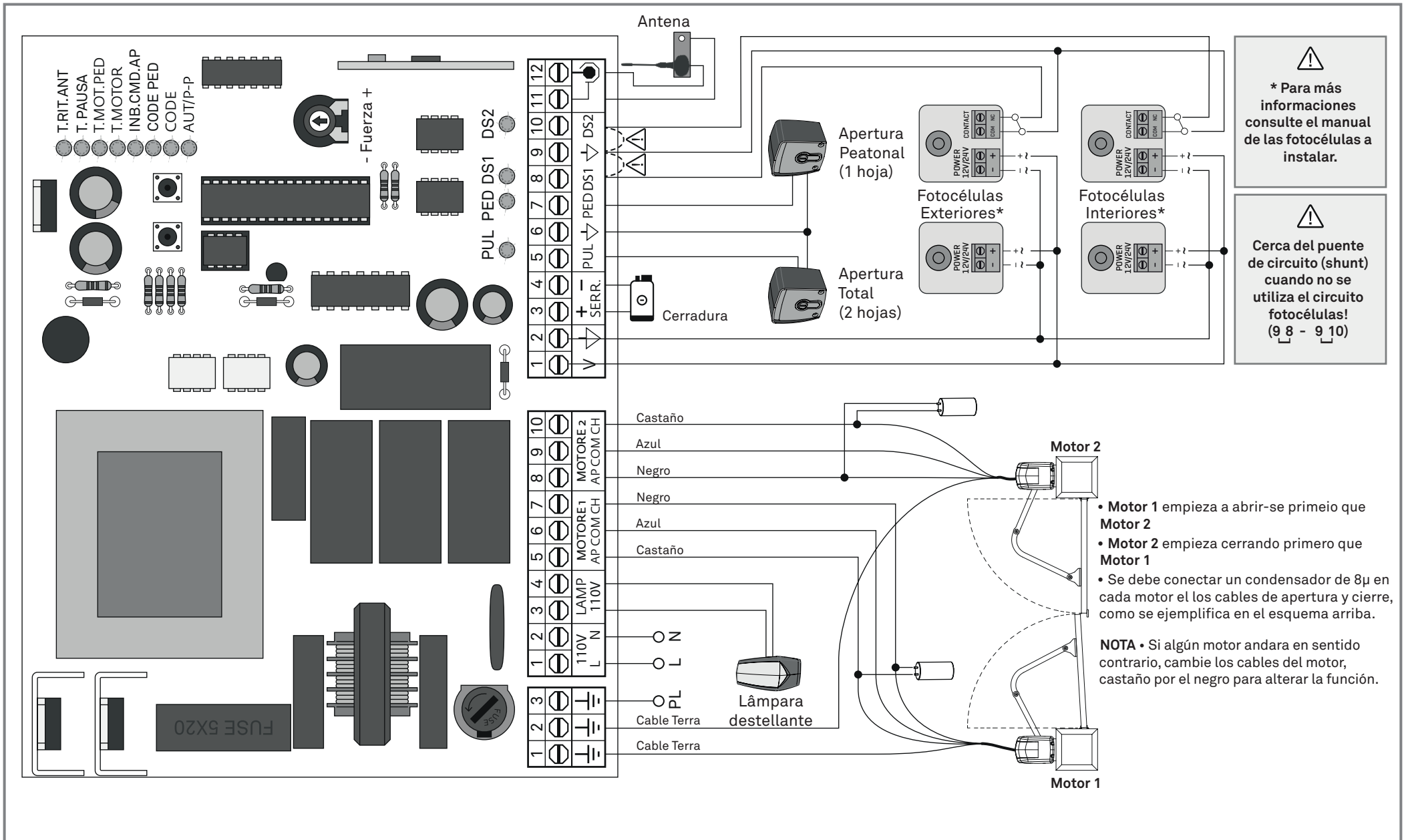

07. ESQUEMA DE CONEXIONES

MOTOR A 24V (MC11)

